

動作範囲
スケール 1:15

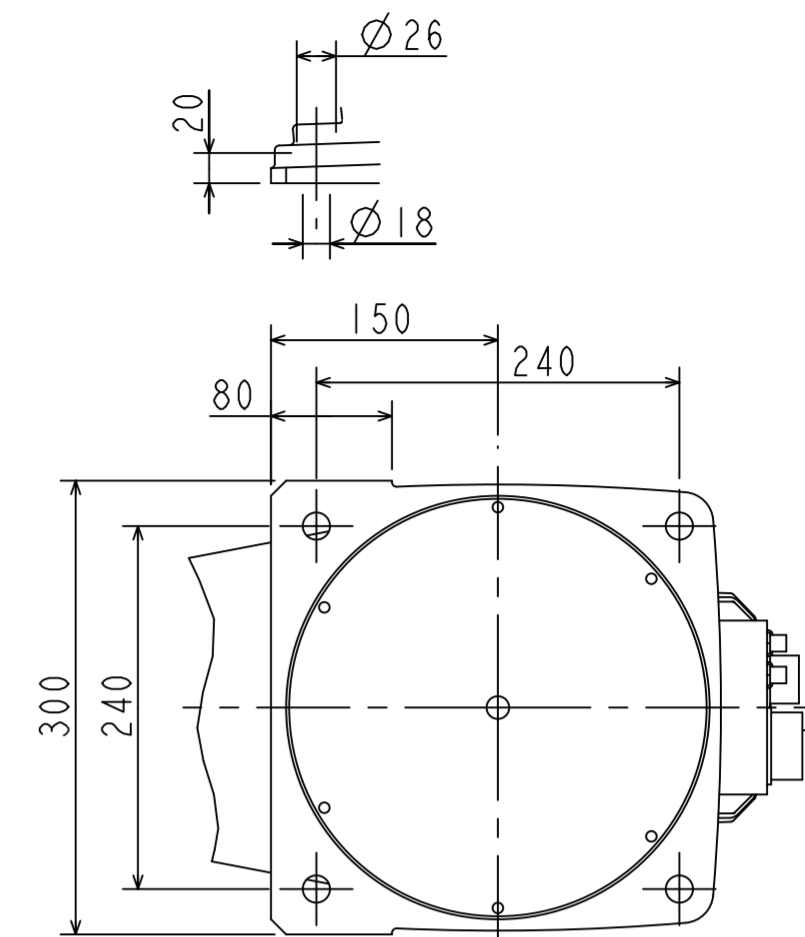

Z矢視
ベース取付部詳細
スケール 1:5

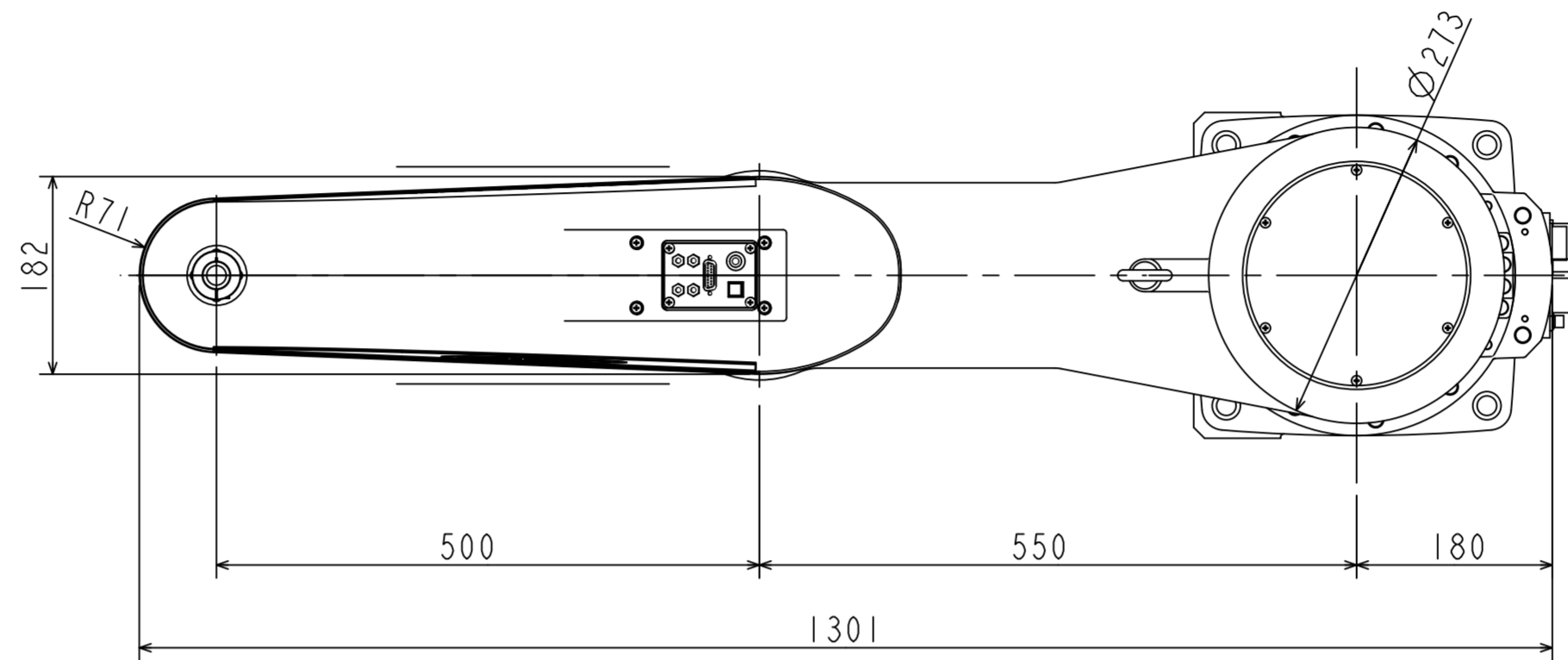
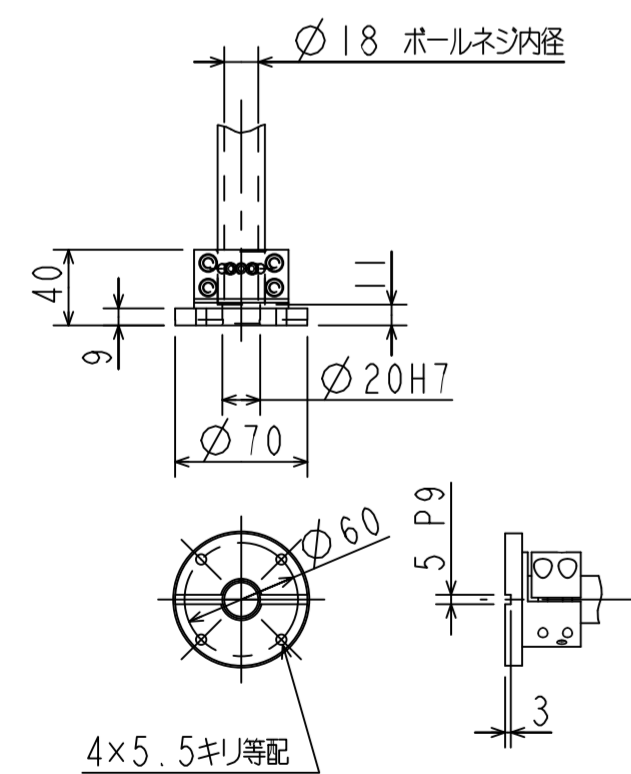

ハンド取付部詳細
スケール 1:4

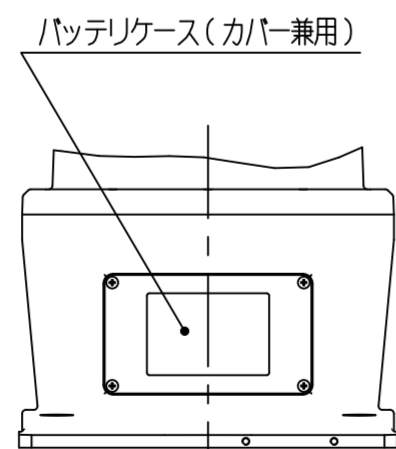

Y矢視

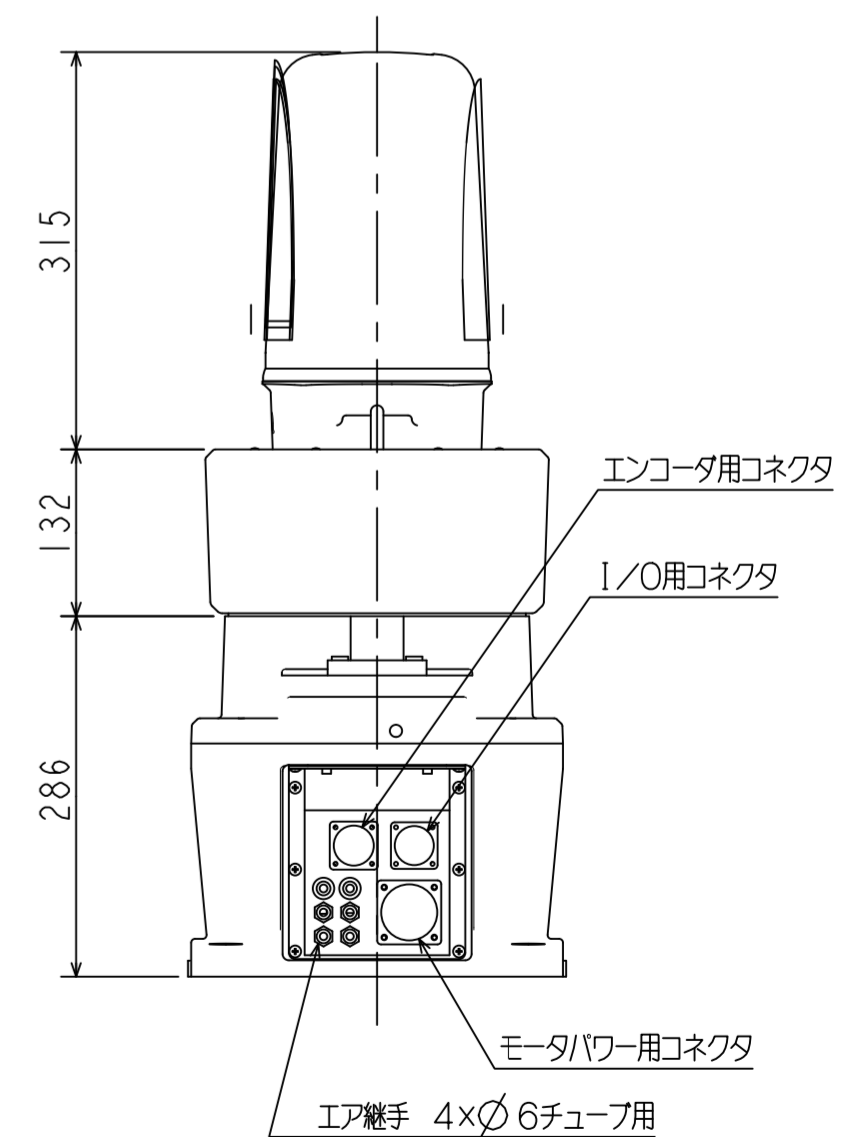
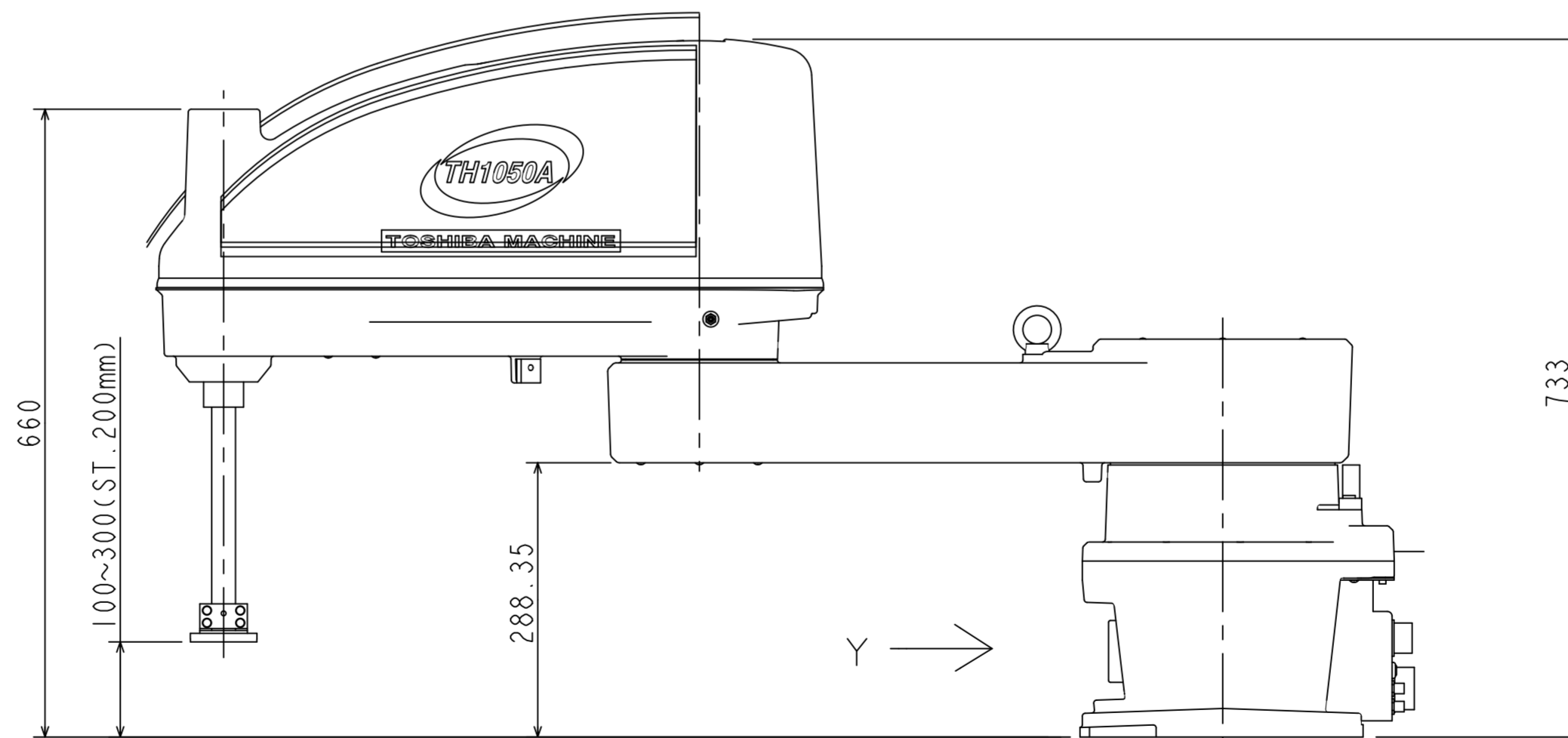

Z
↑

システムロボット 外形図(スケール 1:6)
TH1050A
TOSHIBA MACHINE Co., Ltd. S-23L69-1